



ACOPLAMENTO AG

Os acoplamentos ACRIFLEX® AG são compostos por dois cubos simétricos de ferro fundido cinzento e um elemento elástico de borracha sintética de elevada resistência à poeira, óleo e água.

O acoplamento ACRIFLEX® é torcionalmente elástico e flexível, logo essas características o fazem capaz de absorver vibrações, choques, desalinhamentos radiais, axiais e angulares.

Utilizado tanto em posição horizontal e vertical, desde que corretamente fixados. Aceitam reversões de movimentos.

Temperaturas de trabalho na faixa de -20°C a 80°C .

Por sua forma construtiva simples, a instalação é rápida e segura. A manutenção é minimizada, pois não há necessidade de lubrificação.

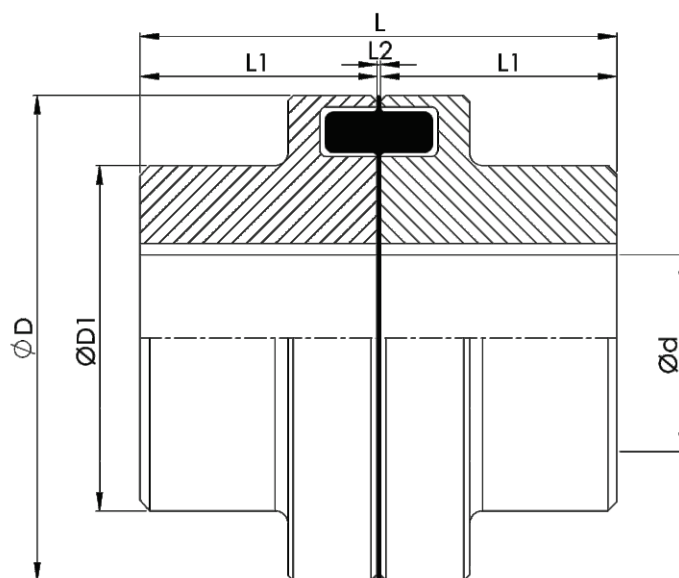

Descrição	Torque Máximo (Nm)	RPM Máx.	ØD (mm)	ØD1 (mm)	Ød (Furo Máx.) (mm)	L (mm)	L1 (mm)	L2 (mm)	Peso Total (Kg)
AG 050	41	9.000	50	33	22	52,0	25	2,0 0,5	0,45
AG 067	72	6.500	67	46	30	62,5	30	2,5 0,5	0,93
AG 082	162	5.400	82	53	38	83,0	40	3,0 1,0	1,80
AG 097	340	4.600	97	68	45	103,0	50	3,0 1,0	3,50
AG 112	540	4.000	112	79	50	123,5	60	3,5 1,0	5,00
AG 128	865	3.500	128	90	60	143,5	70	3,5 1,0	7,90
AG 148	1.350	3.100	148	107	70	163,5	80	3,5 1,0	12,30
AG 168	2.250	2.650	168	124	80	183,5	90	3,5 1,5	18,40
AG 194	3.600	2.300	194	140	90	203,5	100	3,5 1,5	26,30
AG 214	5.400	2.100	214	157	100	224,0	110	4,0 2,0	35,60
AG 240	8.640	1.850	240	179	120	244,0	120	4,0 2,0	46,80
AG 265	13.500	1.700	265	198	130	285,5	140	5,5 2,5	66,30
AG 295	18.000	1.550	295	214	140	308,0	150	8,0 2,5	85,20
AG 330	23.400	1.450	330	248	170	328,0	160	8,0 2,5	120,0

SELEÇÃO

Na seleção de um acoplamento é necessário considerar o tipo de máquina acionadora e outras características do sistema. Para determinar o acoplamento é necessário considerar os fatores de serviço descritos abaixo. O torque do acoplamento definido no catálogo deverá ser maior ou igual ao torque (T) calculado, sendo necessário também verificar o furo máximo admitido pelo acoplamento.

$$T = \frac{N \times C \times F_s}{n}$$

T = Torque (Nm)
 N = Potência da máquina acionadora (kw ou CV)
 C = Constante: 9550 para potência em kw
 7020 para potência em CV
 n = Rotação do acoplamento (RPM)
 F_s = F₁ × F₂ × F₃ × F₄
 F₁, F₂, F₃, F₄ = Fatores de serviço conforme tabelas abaixo.

FATOR F1 - FUNCIONAMENTO DIÁRIO	
Até 8 horas	1.0
De 8 a 16 horas	1.1
De 16 a 24 horas	1.2

FATOR F2 - PARTIDAS/HORA	
01 a 05	1.0
06 a 20	1.2
21 a 40	1.3

FATOR F3 - TIPO DE ACIONAMENTO	
Motor Elétrico	1.0
Motor de Combustão (4 a 6 Cilindros)	1.2
Motor de Combustão (1 a 3 Cilindros)	1.5

EXEMPLO DE CÁLCULO DE TORQUE

Motor elétrico: 20 CV - [F₃ = 1]
Rotação: 1750 rpm
Máquina Acionada: Bomba Centrífuga - [F₄ = 1.2]
Funcionamento diário: 14 horas - [F₁ = 1.1]
Partidas por hora: 10 - [F₂ = 1.2]
Diâmetro do eixo: 55mm e 70mm

$$F_s = F_1 \times F_2 \times F_3 \times F_4$$

$$F_s = 1,1 \times 1,2 \times 1 \times 1,2 = 1,58$$

$$T = \frac{N \times C \times F_s}{n}$$

$$T = \frac{20 \times 7020 \times 1,58}{1750} \quad T = 126,76Nm$$

FATOR F4 - MÁQUINA ACIONADA

Bomba Centrífuga	1.2	Extrusoras	2.0
Ventiladores com N/n ≤ 0,05	1.2	Fornos rotativos	2.0
Geradores	1.2	Pontes rolantes	2.0
Máquinas de engarrafar	1.2	Moinhos	2.0
Correias transportadoras	1.5	Picador	2.5
Máquinas ferramentas	1.5	Trefilas	2.5
Elevadores de carga e canecas	1.5	Peneira vibratória	2.5
Misturadores e Betoneiras	1.5	Britadores	3.0
Máquinas para madeira e têxtil	1.8	Laminadores	3.0
Secadores	1.8	Misturador de borracha	3.0
Guinchos	1.8	Compressores alternativos	3.5

Para máquinas acionadas (F₄) diferentes da tabela acima, consultar site: www.acriflex.com.br

INSTRUÇÕES

MONTAGEM DO ACOPLAMENTO

1. Verificar se os eixos e os cubos dos acoplamentos estão limpos e sem rebarbas;
2. Montar os dois cubos nos eixos a serem acoplados e fixa-los axialmente;
3. Montar o elemento elástico em um dos cubos;
4. Acoplar as máquinas;

Atenção: Alinhar os eixos das máquinas com o auxílio de um relógio comparador ou outro instrumento comparador, o procedimento da figura 3 deve ser realizado em duas posições, 90° uma da outra. O correto alinhamento aumenta a vida útil do elemento elástico e evita esforços sobre os mancais das máquinas acopladas.



Figura 1



Figura 2

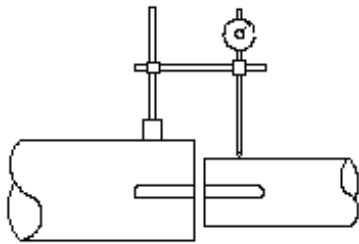

Figura 3

TROCA DO ELEMENTO ELÁSTICO

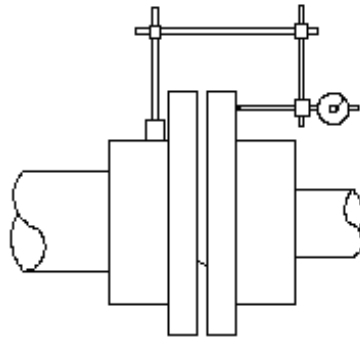
O elemento elástico do acoplamento deve ser inspenionado e substituído se apresentar desgaste.

1. Deslocar axialmente uma das máquinas acopladas;
2. Substituir o elemento elástico;
3. Acoplar as máquinas observando os mesmos procedimentos de montagem.

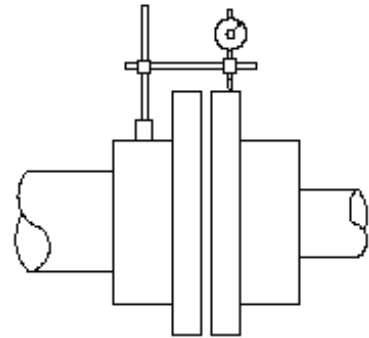
DESALINHAMENTO

Os valores de desalinhamentos indicados na tabela ao lado são valores máximos que não devem estar presentes simultaneamente.

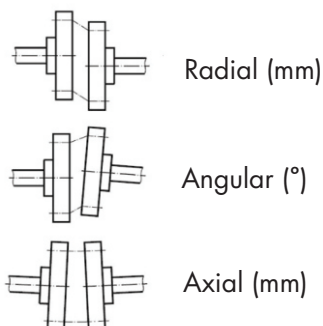

Descrição	Desalinhamento		
	Axial	Radial	Angular
AG 050	0,5	0,5	1,5
AG 067	0,5	0,5	1,5
AG 082	1,0	0,5	1,5
AG 097	1,0	0,5	1,5
AG 112	1,0	0,5	1,2
AG 128	1,0	0,6	1,2
AG 148	1,0	0,6	1,2
AG 168	1,5	0,6	1,2
AG 194	1,5	0,7	1,2
AG 214	2,0	0,7	1,2
AG 240	2,0	0,7	1,2
AG 265	2,5	0,7	1,2
AG 295	2,5	0,8	1,2
AG 330	2,5	0,8	1,0